

Schnelllaufrolltor

ST5830 S/230 + S

(ohne Haube)

Befestigung oben

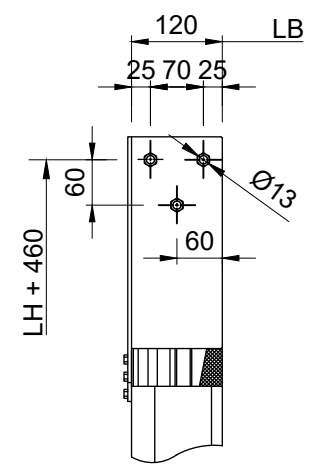

Befestigung unten

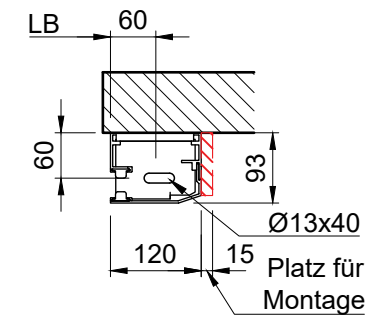

Schaltschrank
 230V oder 400V
 (Querschnitt min. 2.5mm)
 50Hz / 16A / IP54
 (Anschlusskabel mit CEE-Stecker)

Technische Änderungen vorbehalten. Abweichende Abmessungen auf Anfrage.