

# Vertikalschnitt

Tor geöffnet

Konsole bis 7 Torblätter

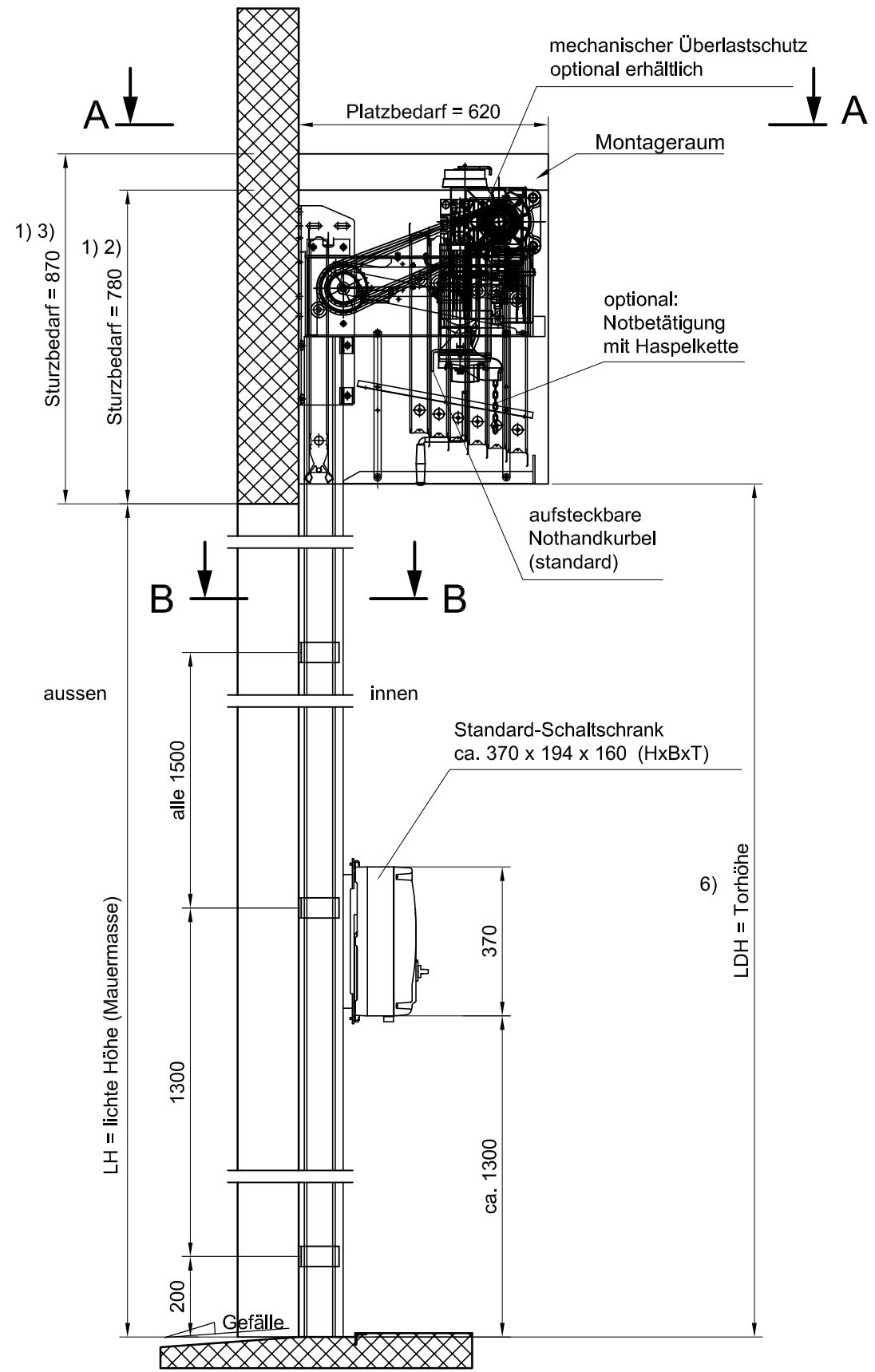

# Schnitt B-B

Tor geschlossen

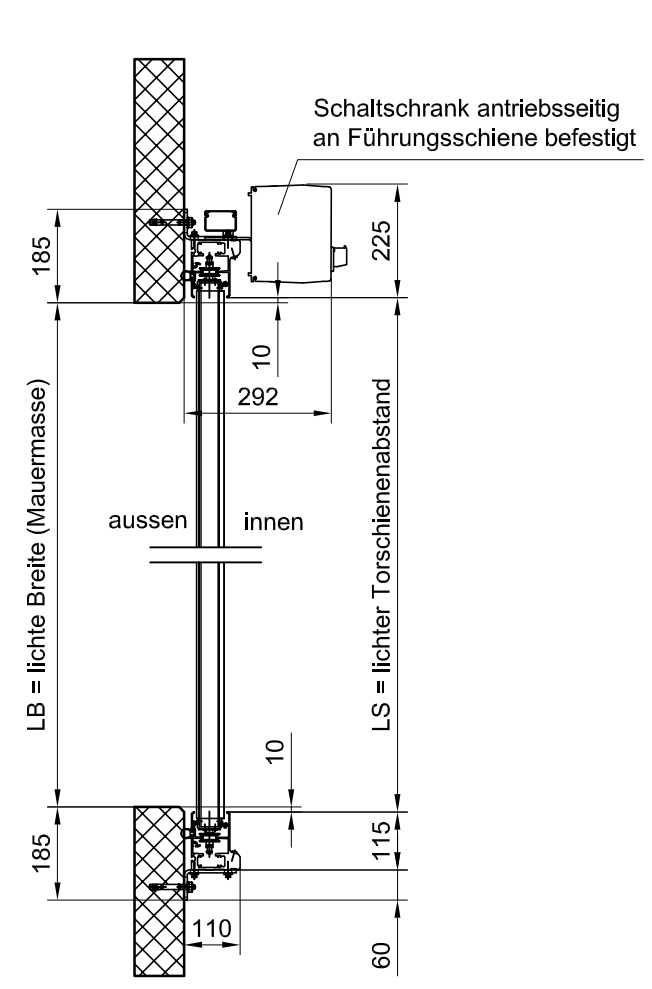

# Schnitt A-A

Tor geschlossen

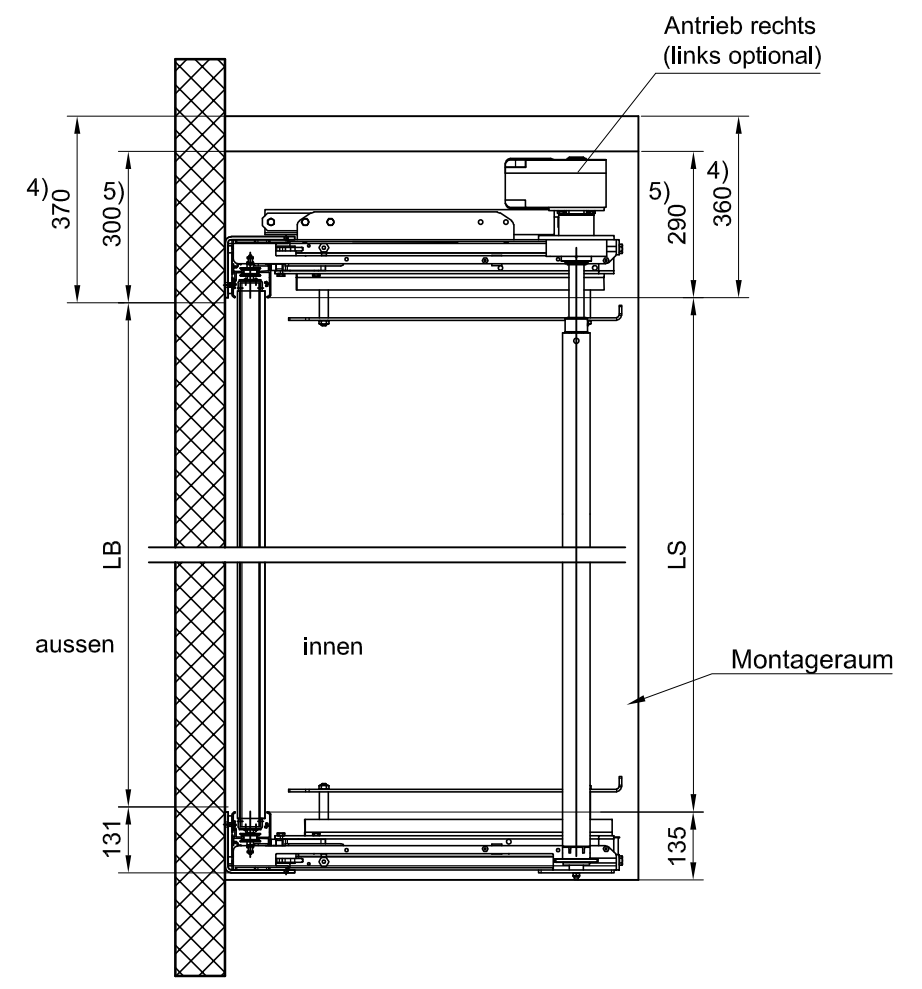

dargestellt ist die Standardbefestigung hinter der Leibung auf Stahlbeton, weitere Befestigungsmöglichkeiten siehe ST40 Befestigungsarten

- 1) Auf Anfrage kann der Sturzbedarf je nach Möglichkeit um 50 mm reduziert werden
- 2) Sturzbedarf nur bei Standardantrieb mit Handkurbel
- 3) Sturzbedarf bei großem Antrieb
- 4) seitlicher Platzbedarf bei großem Antrieb
- 5) seitlicher Platzbedarf bei Standard Antrieb
- 6) bei LDH < 2500 ist zusätzlich eine waagrechte Blende als Eingreifschutz erforderlich

Technische Änderungen vorbehalten!

<b>MASSBLATT</b>		Objekt Adresse:		Zeichnung Index		
Tortyp: HUBTOR ST40K (HT40_GA_V7)		-	-	Erstellt	Juni 2017	tm
bis 7 Torblätter		-	-	Rev.1		
		STAWIN AG Dättlikonerstrasse 5 8422 Pfungen Tel. Nr. +41 52 234 02 02		Rev.2		
				Rev.3		
Industrie- und Sicherheitstore		Auftrag Position		Massstab	Plan Format	
				%	A 3	
		Auftrag Nr.	Stawin Tor Nr.	Zeichnung Nr. / Index		
			HT	_010 / 1		

Diese Zeichnung bleibt Eigentum von STAWIN AG, ist nicht verbindlich und darf ohne unser Einverständnis weder kopiert, noch an Drittpersonen weitergegeben werden.