

Förderanlagenabschluss EI90, horizontal, getrennte Fördertechnik, Ausführung Standard

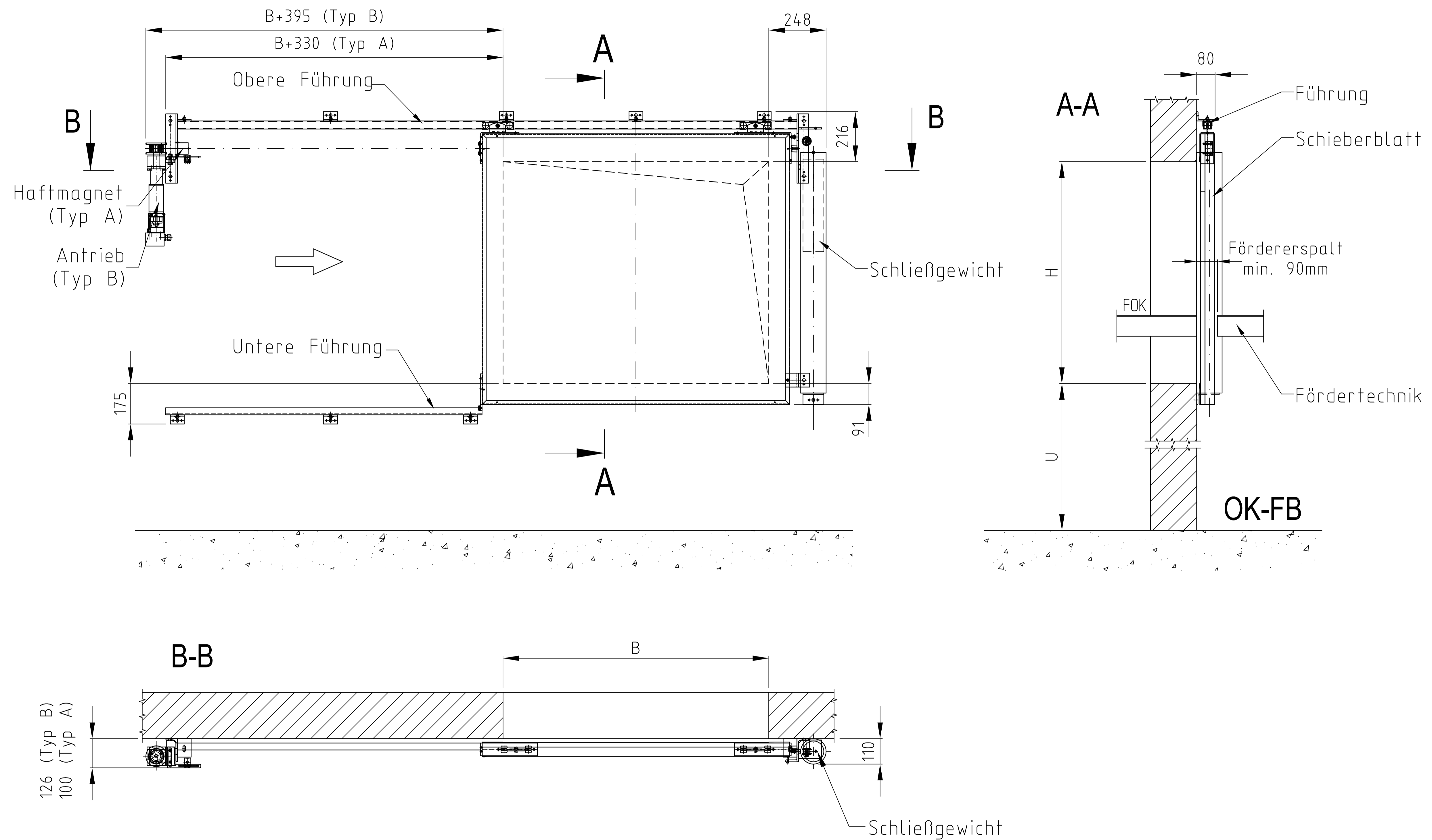

$B_{max} \times H_{max} = 3750 \times 3750$ (max. lichte Fläche $9,38m^2$)
 Abweichende Abmessungen auf Anfrage!

Achtung:

Die dargestellten Maße sind Standardmaße. Diese können in einem gewissen Rahmen an bauliche Gegebenheiten angepasst werden. Sprechen Sie uns an.

Alle Angaben und Abbildungen unverbindlich. Technische Änderungen vorbehalten.